



STAC

Machines permettant d'effectuer divers travaux d'usinage et de rivetage sur des tringles pour fenêtres oscillo-battantes ou à la française.

- Fonctionnement **semi-automatique** : les boulons de transmission sont obtenus automatiquement et le rivetage est effectué manuellement.
- Elles permettent une plus grande efficacité et rapidité dans le travail car elles effectuent moins de coupes dans les plaques, ce qui facilite l'activité de l'opérateur.
- Dimensions compactes : 240 x 250 x 250 x 365 mm.

Compatibles tringles STAC :
modèle Gorge Européenne
modèle Gorge 16

Références

Référence

8605330N

STAC ce

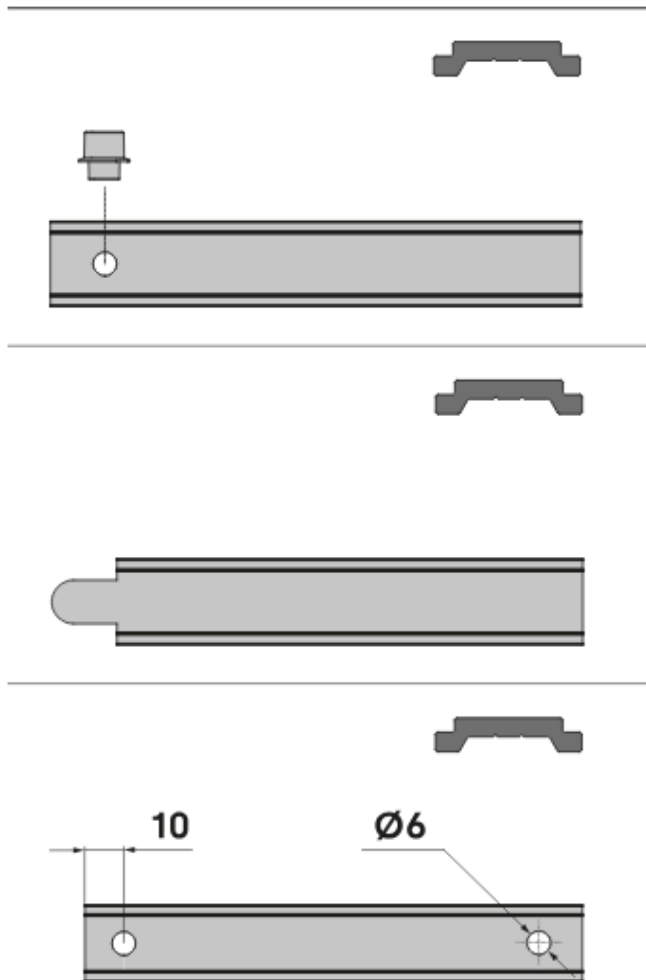

STAC 16

