

ARGENTA - ARLU

La fermeture magnétique MAGNOTICA PRO permet de maintenir les portes pivotantes intérieures en position fermée, sans nécessité de poignée ou de serrure.

L'absence d'éléments mobiles permet d'ouvrir et de fermer la porte de manière complètement silencieuse.

Idéale pour portes de dressing ou buanderie, elle peut être utilisée pour toute porte intérieure et cadre en bois. Elle s'intègre aussi parfaitement dans le concept d'hubseire aluminium Argenta INVISIDOOR DL.

Grâce à des caches, les vis ne sont pas visibles.

La MAGNOTICA PRO est idéale pour une utilisation combinée avec la charnière pivot PIVOTICA d'Argenta.

Elle est à utiliser de préférence verticalement (côté épaisseur du panneau de porte) ou horizontalement (côté supérieur du panneau de porte).



Caractéristiques

Références

Référence	Finition
1110560N	Blanc
1110562N	Gris
1110561N	Noir

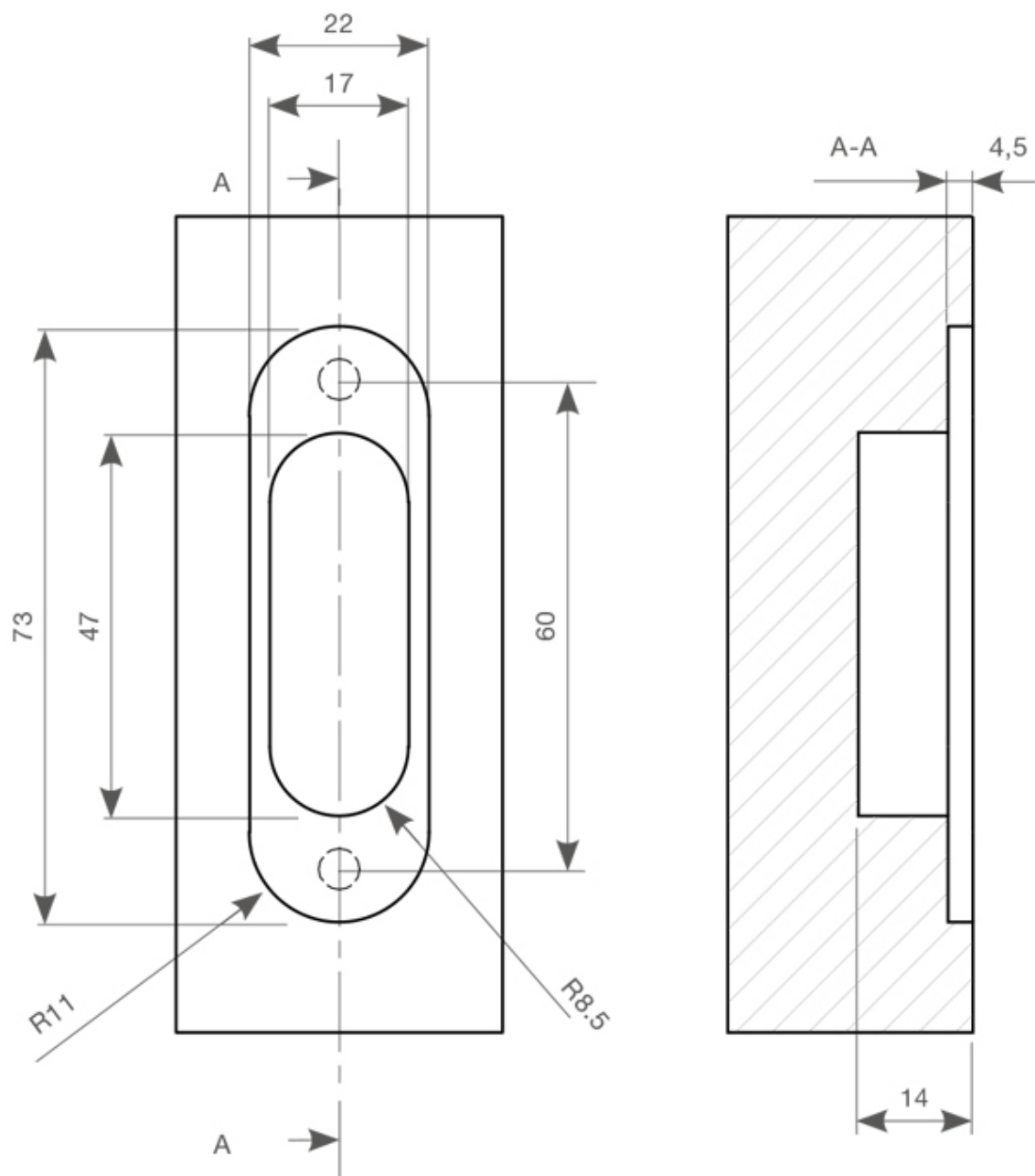

Fraisage: dimensions cadre = panneau de porte

Information technique

Espace libre
(entre le porte et le cadre)

2 mm

3 mm

4 mm

Force magnétique



Minimum 40 N

Minimum 35 N

Minimum 30 N